

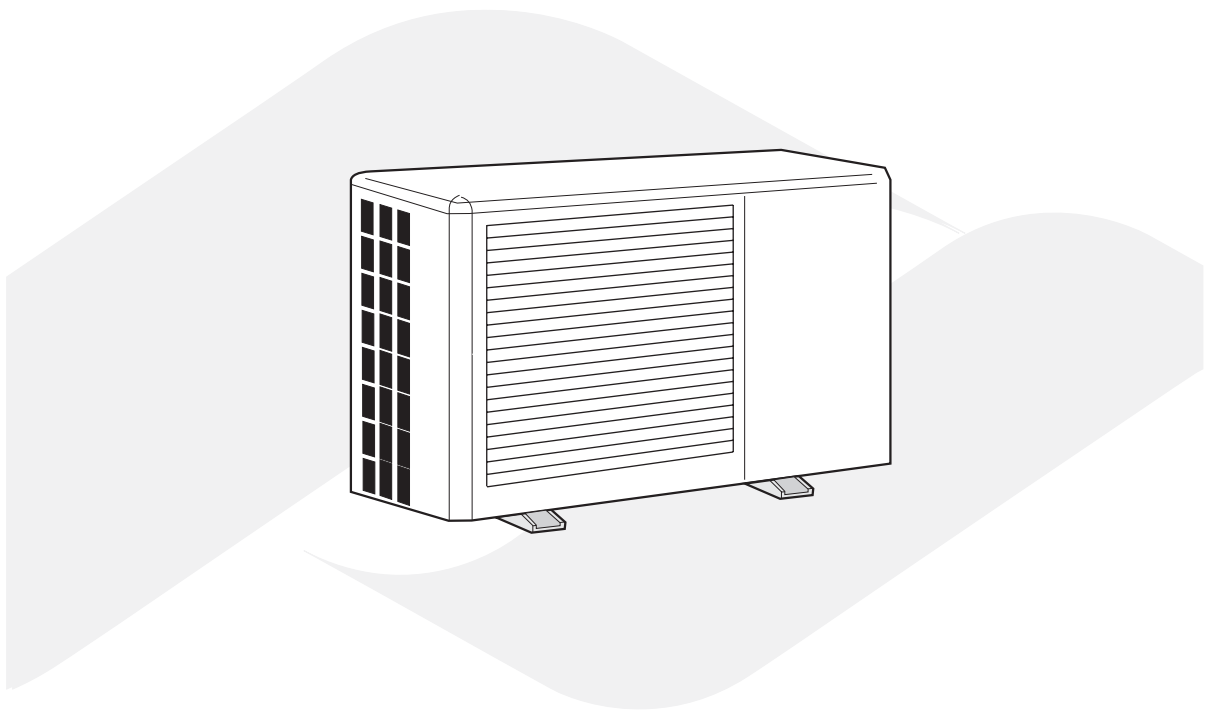

# POMPE A CHALEUR POUR PISCINE

## MANUEL D'INSTALLATION



Modèles: POOLEX 65 ,POOLEX 85 et POOLEX 120



## Sommaire

Consignes de Sécurité.....	2
Caractéristiques .....	3
Dimensions de l'unité.....	4
Installation.....	5
Niveau sonore.....	7
Branchement électrique.....	8
Utilisation.....	11
Entretien et Anomalies.....	14

# Consignes de Sécurité

## Note!

Nous vous demandons de lire attentivement les consignes de sécurité avant toute utilisation. Les consignes données ci-dessous sont toutes importantes pour votre sécurité. Vous conformez strictement aux instructions suivantes.

## Général

- ❗ S'assurer que le câble de terre est correctement relié à la terre.
- ❗ Les branchements électriques doivent être effectués uniquement par un électricien qualifié qui doit impérativement vérifier la sécurité de l'installation comme par exemple, la section du câble qui doit être en adéquation avec la puissance électrique utilisée ainsi que l'état du câble qui doit être parfait et exempt de tout dommage.
- ❗ En tête de ligne, le câble et la pompe doivent être protégés par un disjoncteur différentiel d'une sensibilité de 30 mA.
- ❗ Les utilisateurs ne doivent ni installer, ni réparer, ni déplacer l'unité.
- ❗ Une utilisation inappropriée peut entraîner des accidents tels que blessure corporelle, incendie, électrocution, panne et fuite d'eau. Contacter un professionnel qualifié pour toute réparation.
- ❗ L'unité ne doit pas être installée à proximité de gaz ou produits inflammable. En cas de fuite de gaz ou produit dangereux, il pourrait y avoir une explosion.
- ❗ S'assurer de la stabilité des fondations de l'installation. Si elles sont instables, l'unité extérieure peut basculer et causer un accident.
- ❗ S'assurer qu'un disjoncteur de protection est bien branché à l'appareil. Si un disjoncteur de protection n'est pas installé en amont de l'appareil, il y a risque d'électrocution et d'incendie.
- ❗ Si une anomalie apparaît (telle qu'une odeur de brûlé à l'intérieur de l'unité), couper immédiatement le courant et contacter un réparateur professionnel et qualifié.
- ❗ Pour nettoyer l'appareil, suivre les instructions suivantes :
  - a. Avant le nettoyage, couper le courant électrique pour éviter toute blessure avec le ventilateur.
  - b. Ne pas rincer l'unité avec de l'eau car l'aspersion pourrait provoquer électrocution ou court-circuit.
- ❗ S'assurer que le courant électrique est coupé avant toute opération d'entretien.
- ❗ Ne pas introduire les doigts ou des objets à l'intérieur des entrées et sorties d'air.

## Transport et stockage

- ❗ La machine doit toujours être transportée et stockée debout.

## Caractéristiques Techniques

Modèle	POOLEX 65	POOLEX 85	POOLEX 120
Volume du Bassin (M3)	40	50	70
Puissance Calorifique ( W )	6500	8500	12000
Puissance Frigorifique ( W )	4580	6000	9000
Puissance Entrée ( W )	1300	1700	2600
Puissance Nominale ( A )	5.95	7.78	11.90
Puissance Maximale ( A )	10.0	14.0	20.0
COP	5.00	5.00	4.62
EER	3.52	3.53	3.46
Alimentation	230V ~ 50Hz		
TEMPERATURE DE REGLAGE	15°C ~ 40°C		
TEMPERATURE EN MARCHE	-5°C ~ 43°C		
DIMENSIONS L×H×P(MM)	930×630×350	930×630×350	1060×615×370
Poids Net ( KG )	47	50	70
Facteur de Bruit dB(A)	≤52	≤52	≤54
Dim.Entrée/Sortie d'eau	50 mm	50 mm	50 mm
Echangeur Chauffage eau	Réservoir PVC Titanium		
Courant minimum eau ( L/MIN )	40	60	80
Fluide Frigorigène (Charge)	R410A – (0.85Kg)	R410A – (1.15Kg)	R410A – (1.5Kg)
Thermostat	Affichage LCD		
Mode de fonctionnement	Chaud/Froid/AUTO		
Module de commande	OUI		
Contrôleur de débit	OUI		
<p>Les données COP&amp;EER ont été mesurées sous les conditions suivantes :</p> <p>La capacité Froid est basée sur une température d'entrée d'eau à 27°C avec une température ambiante de 35°C(DB)/27°C (WB)</p> <p>La capacité Chaud est basée sur une température d'entrée d'eau à 20°C avec une température ambiante de 24°C(DB)/19°C (WB)</p>			

Ces caractéristiques techniques vous sont données à titre indicatif.

Merci de vous reporter à la plaque d'identification située sur votre appareil pour en connaître les caractéristiques exactes.

## Dimensions de l'unité

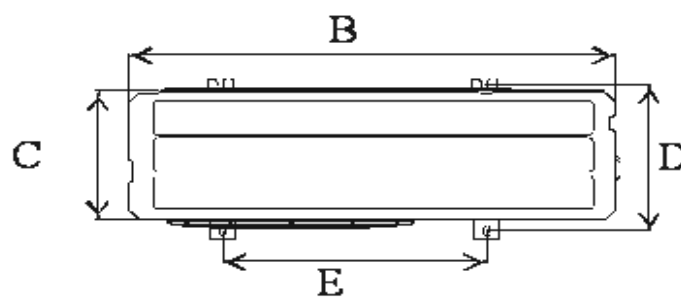
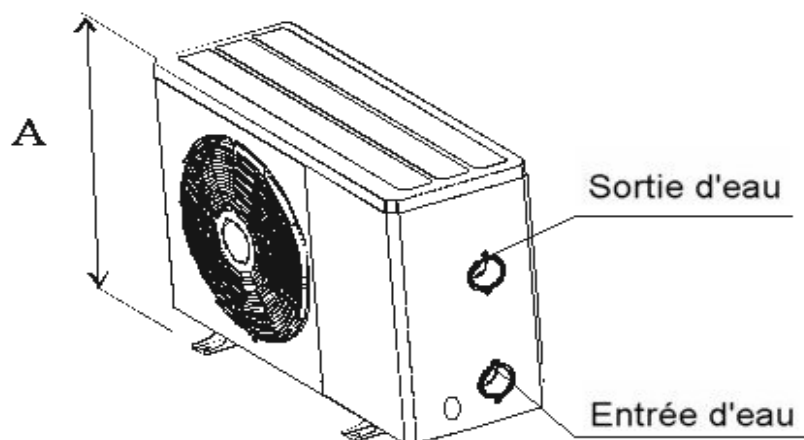
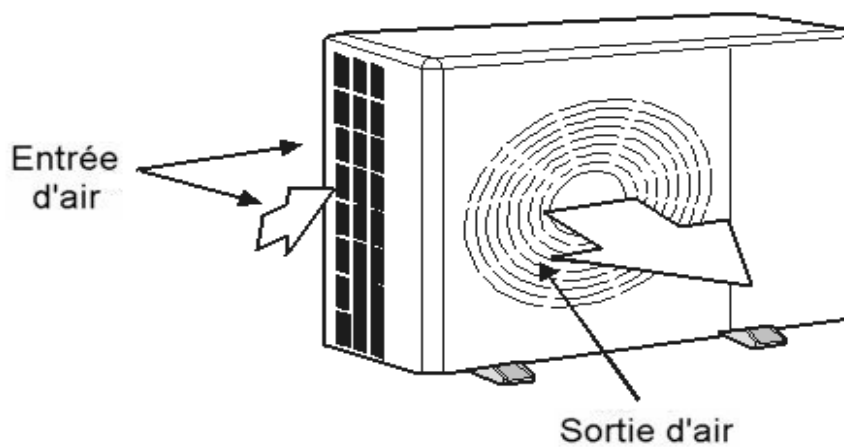

No.	POOLEX 65	POOLEX 85	POOLEX 120
A	630	630	615
B	850	850	1010
C	320	320	308
D	312	312	340
E	530	530	640

## Installation

### Comment définir l'endroit où sera installé l'appareil

**Note!**  
**L'installation doit être effectuée par un Professionnel.**

1. Si l'unité est installée au sol, elle doit être surélevée du sol pour l'isoler de toute accumulation d'eau en période pluvieuse. Dans les régions enneigées, il est important de s'assurer que la neige n'obstrue pas la sortie d'air. La hauteur recommandée est de 20 à 30 cm.
2. Une rigole d'écoulement ou tout autre système d'évacuation doit être installée sous l'unité extérieure pour drainer les condensations.
3. Avant d'installer l'unité sur un balcon ou en haut d'un immeuble, s'assurer que l'endroit choisi a la capacité de supporter le poids de l'unité sans que cela n'affecte la sécurité de la structure.
4. S'assurer que l'unité bénéficie d'une bonne ventilation. La sortie d'air doit être tenue éloignée des fenêtres ou bâtiments voisins, obstruant l'échappement d'air. De plus, il est nécessaire de conserver toutes les faces de l'unité libre d'accès en cas d'intervention.
5. L'unité ne doit pas être installée à proximité d'une aire de stockage ou près d'appareil contenant de l'huile, du gaz, des produits inflammables ou corrosifs.
6. L'unité doit être installée sur une base ou une structure solide pouvant supporter 3 fois le poids de l'appareil. Toutes les mesures de sécurité doivent être prises pour éviter tout dommage/accident dû à une mauvaise fixation.
7. L'unité ne doit pas être installée dans une aire de typhon ou de tremblement de terre. Eviter autant que possible d'installer l'unité entre ciel et terre, la chute de l'appareil pouvant entraîner de graves accidents.

### Installation en circonstances exceptionnelles (unité:mm)

Pas d'obstacle devant l'unité

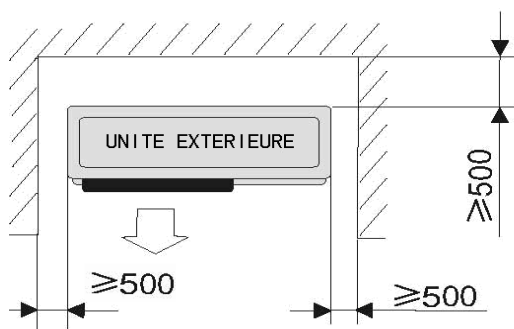

Obstacle au-dessus de l'unité

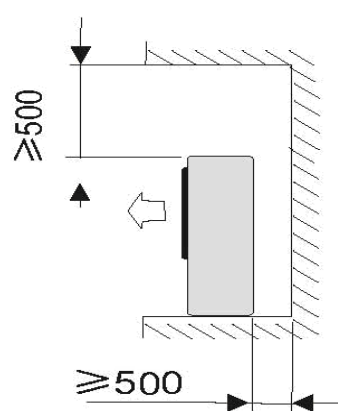

Obstacle devant l'unité, rangée de plusieurs unités

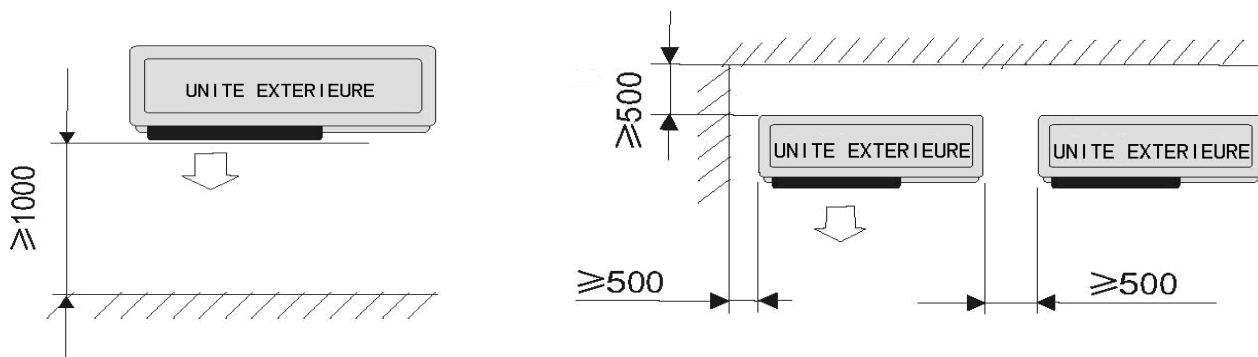

## SCHEMA D'INSTALLATION

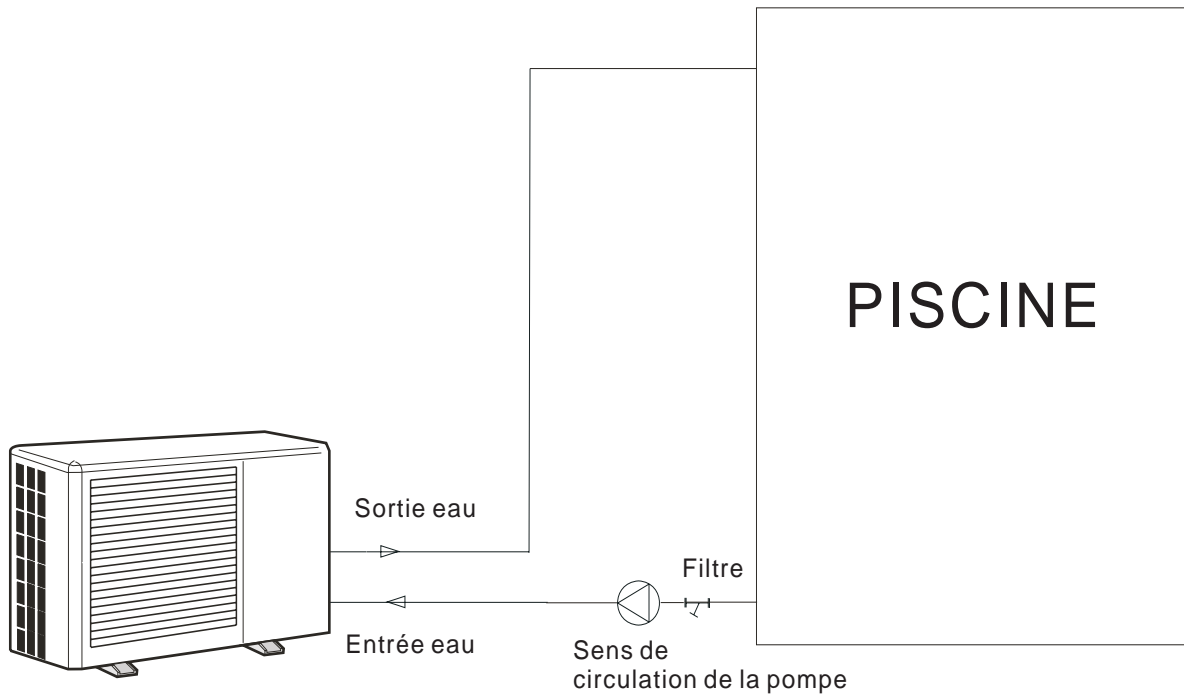

## SCHEMA D'INSTALLATION COMBINÉE

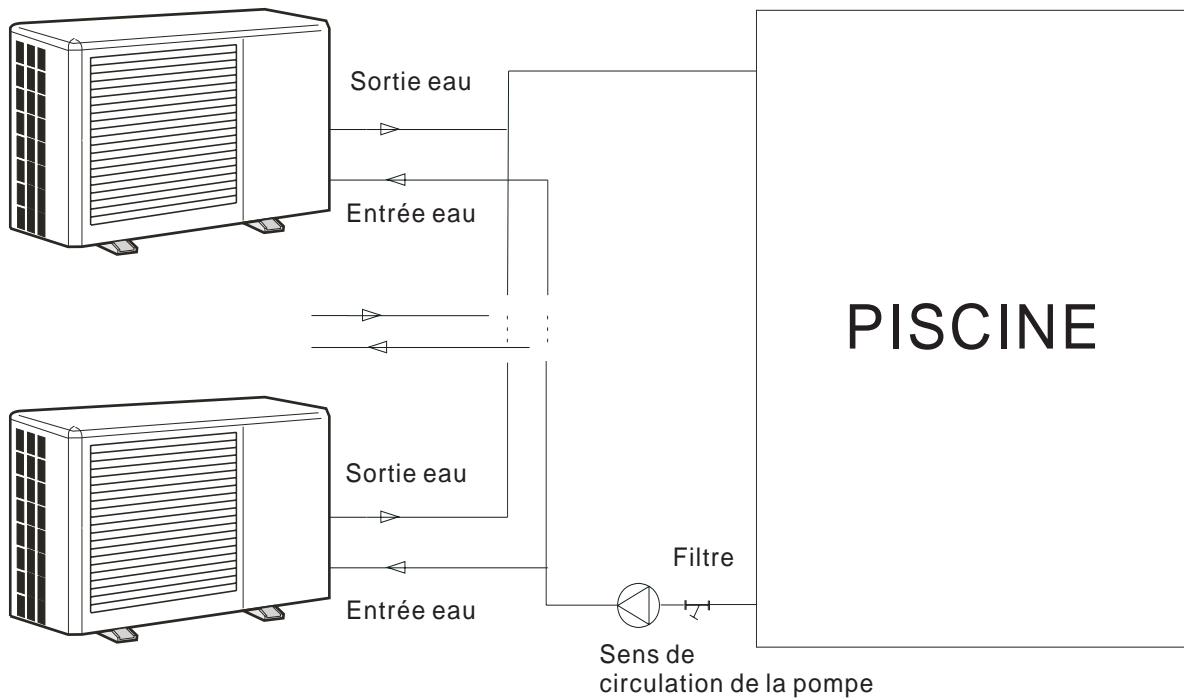

## Niveau de la Nuisance Sonore

En général, l'appareil est placé le long d'un mur de maison, ce qui donne une direction au bruit qui doit être prise en considération. Vous devez donc choisir le mur qui est le plus éloigné des voisins et qui ne leur fait pas face. Le niveau de nuisance sonore est affecté par les murs, les briques, les différences de niveau, etc. Aussi, les valeurs ci-dessous vous sont communiquées à titre purement indicatif.

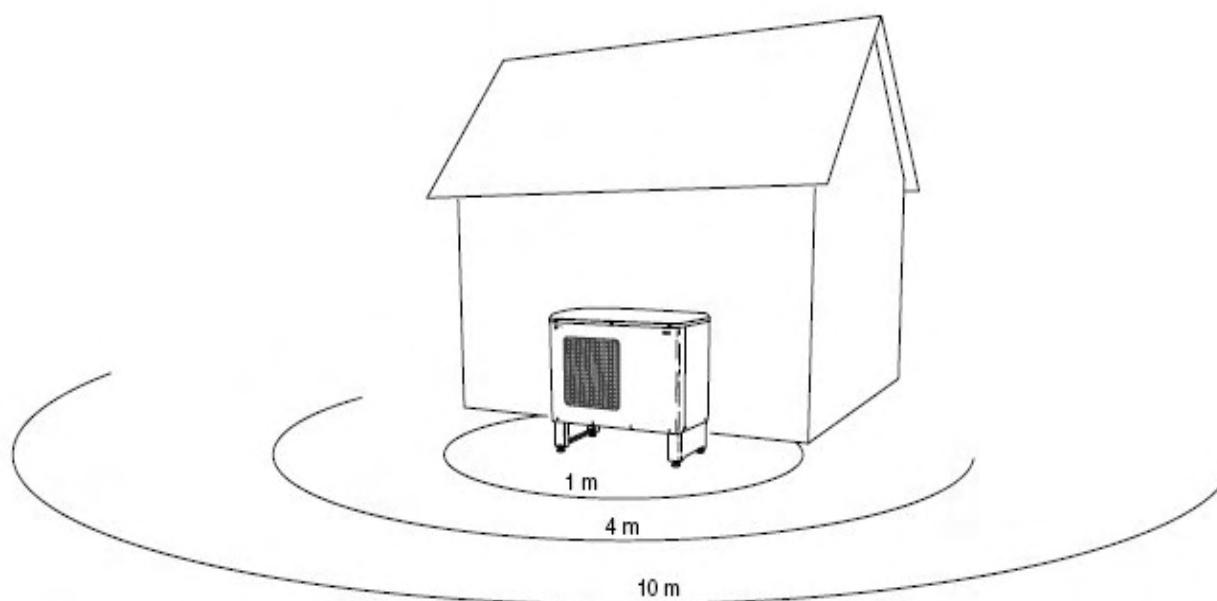

### Niveau de nuisance sonore par modèle

Modèle	POOLEX 65	POOLEX 85	POOLEX 120
Niveau de nuisance sonore à 1m dB(A)	52	52	54
Niveau de nuisance sonore à 4m dB(A)	40	40	42
Niveau de nuisance sonore à 10m dB(A)	32	32	33

## Branchement électrique

### Note!

L'installation électrique doit être effectuée sous la supervision d'un électricien qualifié. L'installation électrique et les câbles doivent répondre strictement aux normes en vigueur.

Une pompe à chaleur ne doit pas être branchée sans la permission du fournisseur en électricité et doit être connectée sous la supervision d'un électricien qualifié. Les câbles, pièces et accessoires doivent respecter toutes les normes en vigueur.

La pompe à chaleur est fournie sans le disjoncteur d'isolation. En tête de ligne, le câble et la pompe doivent être protégés par un disjoncteur différentiel d'une sensibilité de 30 mA. Le courant doit être 220-240 V, 1 phase, neutre + terre, via un tableau de distribution avec fusibles/disjoncteurs.

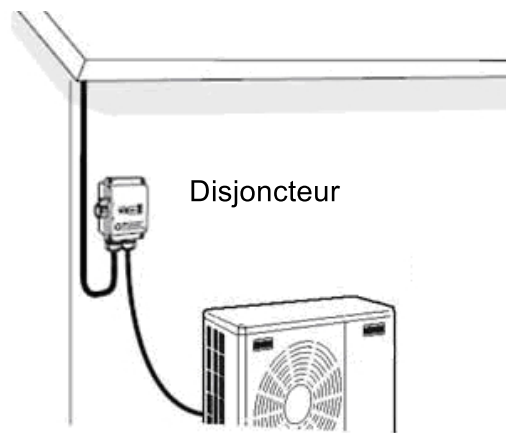

Si un test d'isolation doit être effectué dans le bâtiment, s'assurer au préalable que la pompe est débranchée pour éviter toute action indésirée causée par un couplage électromagnétique. Le câble de liaison doit être blindé et ne pas être inférieur à 0.5mm<sup>2</sup>.

# DIAGRAMME ELECTRIQUE POOLEX 65 / POOLEX 85

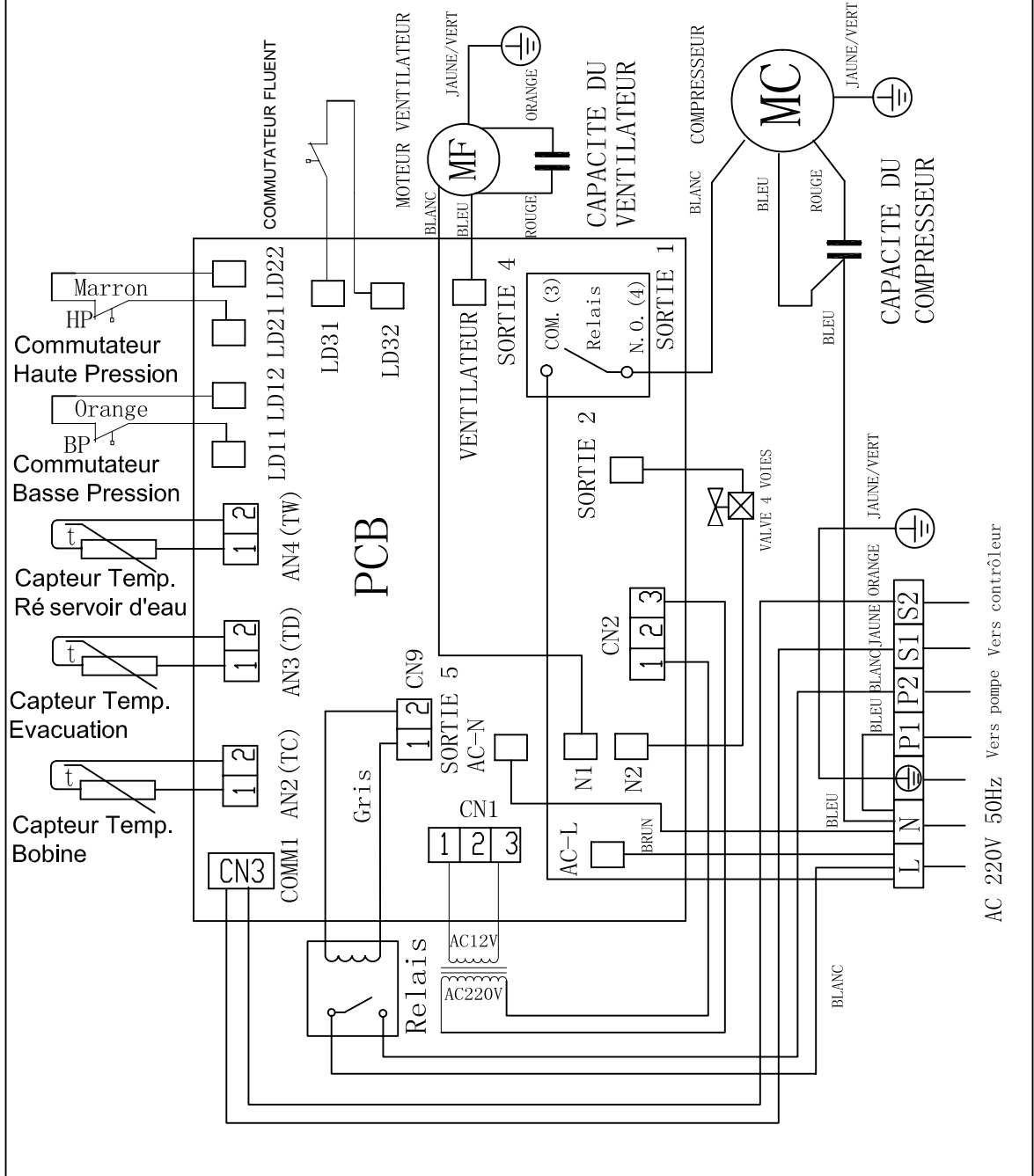

# DIAGRAMME ELECTRIQUE POOLEX 120

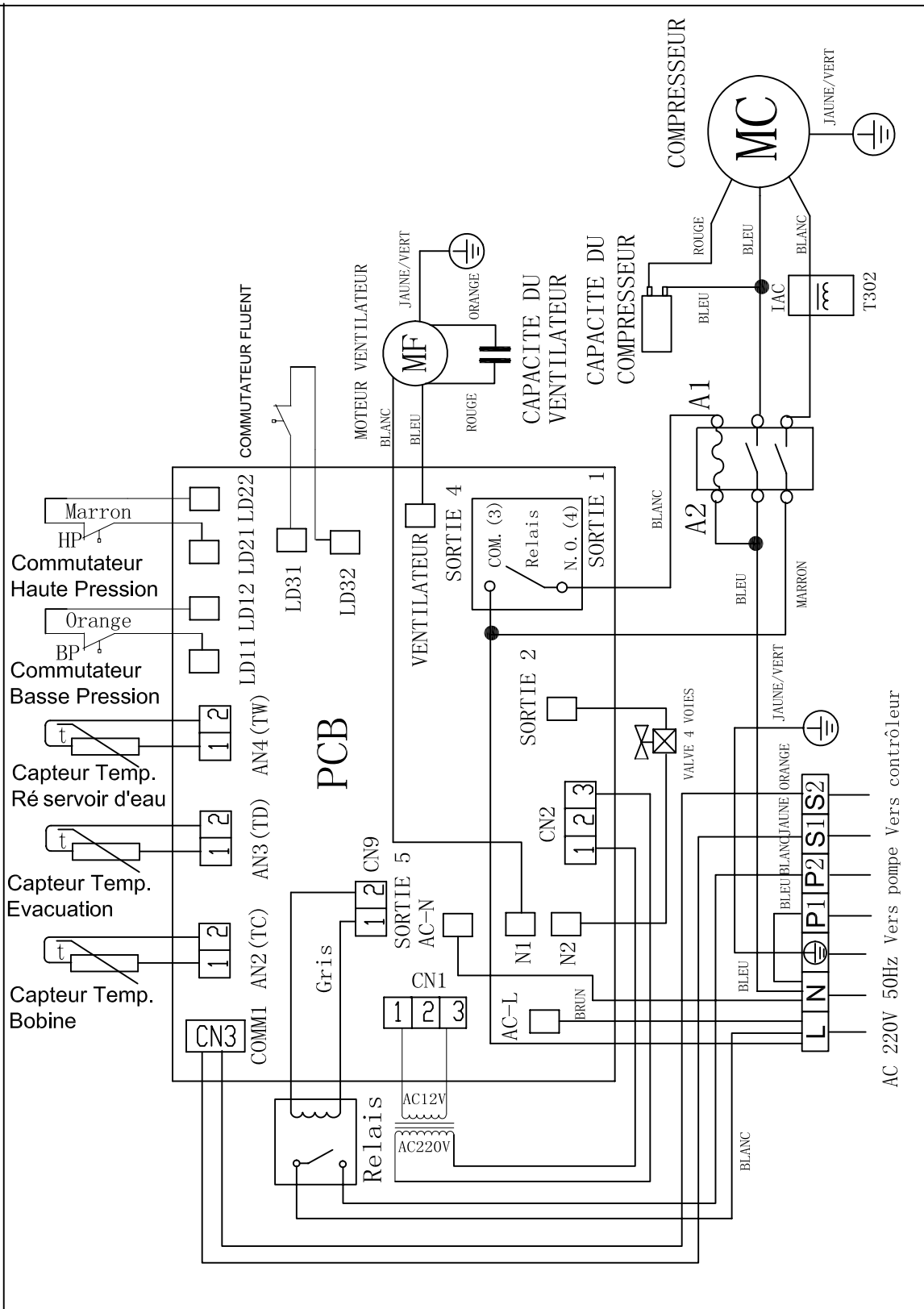

AC 220V 50Hz Vers pompe Vers contrôleur

# Utilisation

Illustration du panneau de contrôle

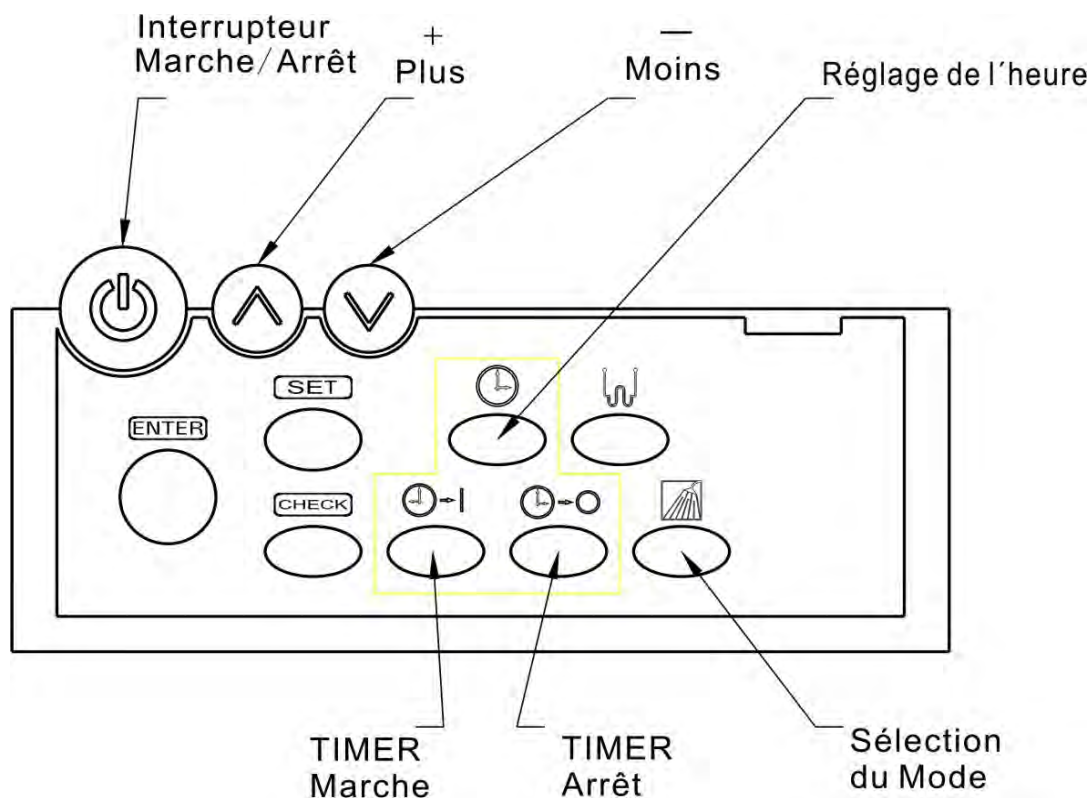

Explication de l'écran d'affichage

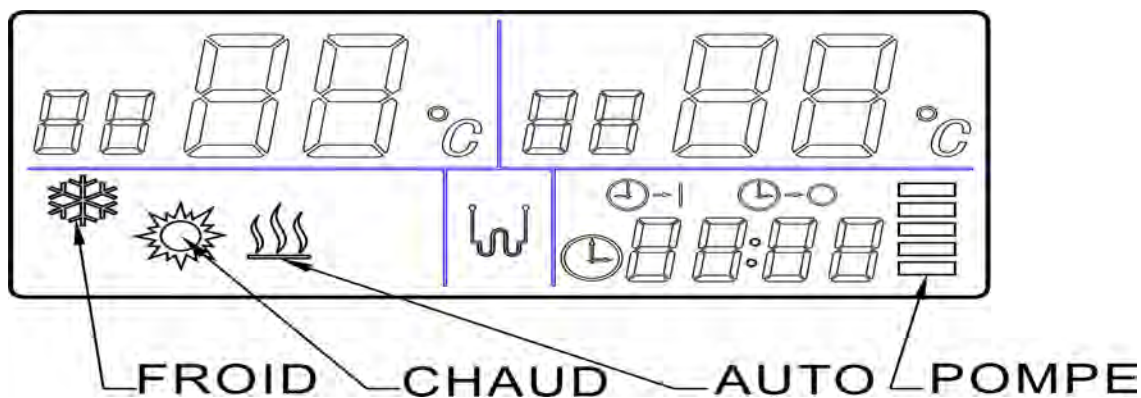

**Note:** Le dessin du niveau du réservoir d'eau indique que la pompe est en marche.

3.1、 Explication des Touches de fonction :

- 1、 Touche "Marche/Arrêt": Cette touche vous permet de mettre en marche ou d'arrêter la pompe en appuyant une fois dessus.
- 2、 "Haut +" " Bas - " : Règle la température, l'heure, la durée et ses paramètres.
- 3、 "🕒" "🕒-| "🕒-○ " : Règle l'heure et la durée.
- 4、 "CHECK"(vérifier) apparaît lors d'erreur..
- 5、 "ENTER": confirme les nouvelles données

### 3.2、 Utilisation :

- 1、 Quand l'interrupteur de l'alimentation est sur On/Marche, le voyant clignote et l'initialisation de mise en marche démarre. Vous pouvez ensuite mettre en marche les fonctions de l'appareil
- 2、 Marche / Arrêt : Appuyer sur la touche On-Marche / Off – Arrêt pour allumer ou éteindre l'appareil
- 3、 Réglage de la température de l'eau : Quand la pompe est allumée mais que ni l'heure ni le timer ni les paramètres du système n'ont été réglés, appuyer sur les touches «haut» et «Bas», l'écran affichera "SE XX °C", et la température de l'eau clignotera. Vous pouvez alors régler la température de l'eau. Si aucune opération n'a été effectuée dans les 10 secondes, le système sortira automatiquement du programme de réglage de l'eau. La température préalablement réglée ne sera alors pas modifiée.
- 4、 Réglage de l'heure : Appuyer sur "⌚", l'heure " " ne clignote pas. Quand le symbole "⌚" clignote, cela signifie que vous êtes entré en mode de réglage de l'heure. Appuyer sur la touche « SET », les chiffres des heures clignotent. En appuyant sur les touches « Haut » et « Bas », vous pouvez régler les heures. Puis appuyer à nouveau sur la touche « SET », les chiffres des minutes clignotent. Régler les minutes en appuyant sur les touches « Haut » et « Bas ». Quand les minutes sont entrées, appuyer sur la touche « ENTER » pour confirmer le réglage de la mise à l'heure : le symbole ⌚ arrête de clignoter et l'affichage de l'heure reprend son cours. Si vous n'appuyez pas sur « ENTER » dans les 10 secondes, le programme sort du mode de réglage de l'heure et celle-ci n'est pas modifiée..
- 5、 Réglage du Timer, départ différé : Appuyer sur la touche "⌚-|" ; "⌚-|" clignotera et entrera en mode de réglage du timer/départ différé. Si l'écran affiche "-- : --", cela signifie que cette fonction n'a pas été programmée. Appuyer sur "SET" pour activer la fonction. Les chiffres des heures clignoteront. Appuyer sur "Haut" et "Bas" pour régler les heures puis appuyer à nouveau sur "SET". Les chiffres des minutes clignoteront. Appuyer sur "Haut" et "Bas" pour régler les minutes puis sur "ENTER" pour confirmer et mémoriser votre nouveau réglage et sortir du programme. Si vous n'appuyez pas sur "ENTER", les nouvelles données ne seront pas mémorisées et l'appareil sortira automatiquement du menu.
- 6、 Réglage du Timer, Arrêt différé : Appuyer sur la touche "⌚-○" ; "⌚-○" clignotera et entrera en mode de réglage du timer/arrêt différé. Si l'écran affiche "-- : --", cela signifie que cette fonction n'a pas été programmée. Appuyer sur "SET" pour activer la fonction. Les chiffres des heures clignoteront. Appuyer sur "Haut" et "Bas" pour régler les heures puis appuyer à nouveau sur "SET". Les chiffres des minutes clignoteront. Appuyer sur "Haut" et "Bas" pour régler les minutes puis sur "ENTER" pour confirmer et mémoriser votre nouveau réglage et sortir du programme. Si vous n'appuyez pas sur "ENTER", les nouvelles données ne seront pas mémorisées et l'appareil sortira automatiquement du menu.
- 7、 Vérification du code d'erreur : Appuyer sur la touche CHECK" pas plus de 7 secondes pour vérifier le code d'erreur. L'écran en haut à gauche affichera 4 caractères qui sont "Er E4", ce qui signifie « Erreur E4 ». si il affiche "Er E-", cela signifie qu'il n'y a pas d'erreur. Appuyer sur "CHECK", pour faire défiler les autres erreurs. Si vous appuyez sur les touches "Haut" ou "Bas", vous sortirez du mode "Erreur".
- 8、 Réglages par défaut : Appuyer sur "CHECK" plus de 8 secondes, l'écran affichera les données par défaut du système. En appuyant sur la touche "ENTER", vous pourrez visualiser les données. Si vous appuyez sur "SET", les données clignoteront et vous pourrez les modifier à l'aide des touches « Haut » et « Bas ». Après réglage, les données mettront 30 secondes pour être transmises au tableau principal. Quand vous allumerez à nouveau l'appareil, les données seront effectives. Pour sortir du menu, appuyer sur les touches "haut" ou "Bas". Seules les données 0, 1, 16 peuvent être modifiées avec la touche "+".
- 9、 Changer de mode : A chaque fois que vous appuyez sur la touche  vous changez de mode. L'ordre des modes est le suivant : Chaud – Automatique – Froid.

No.	Contenu	Portée	Défaut	Station mémorisée
0	Signal mémorisé du courant	0-no effectif 1-effectif	<b>1</b>	Tableau Central
1	Signal de circulation quotidienne	0-no effectif 1-effectif	<b>1</b>	Panneau de Contrôle
2	Réglage de l'aire X	2°C ~ 10°C , Unité : °C	<b>3</b>	Tableau Central
3	Réglage de l'aire Y	0°C ~ 3°C , Unité : °C	<b>0</b>	Tableau Central
4	Intervalle de dégivrage	15 ~ 99 , Unité : minute	<b>45</b>	Tableau Central
5	Température de mise en route du dégivrage	-9 ~ 5°C , Unité : °C	<b>-3</b>	Tableau Central
6	Température d'arrêt du dégivrage.	5 ~ 20°C , Unité : °C	<b>10</b>	Tableau Central
7	Protection de l'air expulsé du compresseur -30	90 ~ 120°C , Unité : °C	<b>118(affiche 88 , mais cela signifie 118°C )</b>	Tableau Central
8	Température des tuyaux	Unité :°C Portée : -9°C-80°C		Non réglé
9	Température de l'air expulsé -30	Unité :°C		Non réglé
10	Température ambiante	Unité :°C Portée : -9°C-80°C		Non réglé
11	Temps de marche continue du compresseur	Unité :minute Portée : 0-99		Non réglé
12	Temps de marche continue du ventilateur 1/4	Unité : Seconde		Non réglé
13	Code Auto-Arrêt du compresseur			Non réglé
14	Marche – Arrêt de l'état importé	Special : seize		Non réglé
15	Limite maximale de la température	Unité : °C Portée : 35°C-60°C	<b>40</b>	Tableau Central
16	Mode de fonctionnement de la pompe à eau	0/1/2---Normal/special 1/special 2 )	<b>0</b>	Tableau Central

# Entretien et Anomalies

## Erreurs courantes / protection et entretien

Code	Erreur	Cause	Action
PF	Protection basse pression/baisse de la pression de la vanne/fuite de réfrigérant.	1 Température ambiante trop basse 2 La vanne d'expansion ne peut s'ouvrir. 3 Fuite du gaz réfrigérant	1 Attendre que la température remonte à des valeurs permises.. 2 Changer la vanne d'expansion. 3 Vérifier et colmater la fuite, recharger du gaz réfrigérant.
E4	Protection Haute Pression	1 Température ambiante trop haute. 2 Réglage de la température de l'eau trop haut. 3 Surcharge de réfrigérant.	1 Attendre que la température baisse 2 Baisser le réglage de la température de l'eau. 3 Vider un peu de gaz réfrigérant.
P3	Erreur du capteur de température de l'eau	1 Le capteur est endommagé. 2 Le capteur est mal branché au tableau du circuit.	1 Changer le capteur. 2 Rebrancher le capteur au tableau du circuit.
P1	Erreur du capteur de température de la bobine	1 Le capteur est endommagé. 2 Le capteur est mal branché au tableau du circuit.	1 Changer le capteur. 2 Rebrancher le capteur au tableau du circuit.
P2	Erreur du capteur d'évacuation de l'air	1 Le capteur est endommagé. 2 Le capteur est mal branché au tableau du circuit.	1 Changer le capteur. 2 Rebrancher le capteur au tableau du circuit.
E3	Protection Temps de décharge (temps trop long)	1 Pas de circulation d'eau dans l'échangeur de chaleur. 2 Fuite de réfrigérant 3 La vanne d'expansion ne peut s'ouvrir.	1 Changer le filtre ou vidanger le tuyau ou vérifier la pompe de circulation. 2 Réparer la fuite et recharger en gaz réfrigérant. 3 Changer la vanne d'expansion.
PD	Erreur interrupteur de courant d'eau		

Remarques : code d'arrêt de la machine :

1- Interrupteur sur Arrêt 2- Température réglée atteinte 3- Interrupteur Eau cassé 4-Anti-gel terminé, arrêter alors la machine 5- Préparation Dégivrage 6- Arrêt dégivrage 7-Change Mode 8- Air expulsé trop chaud, arrêter alors la machine. 9-Coupure interrupteur basse pression 10- Coupure interrupteur haute pression 11-Résistance température d'eau cassée 12-Résistance température du tuyau cassée 13-Résistance Température ambiante



CE ISO9001

